

BRITANNIA 318
de **CUBANA AVIACION**

MODELO A ESCALA 1:116,25

PLANOS
Tamaño Real del Modelo.

Abril/1969

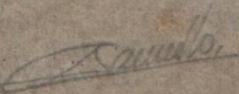

ING. ARMANDO E. CARVALLO

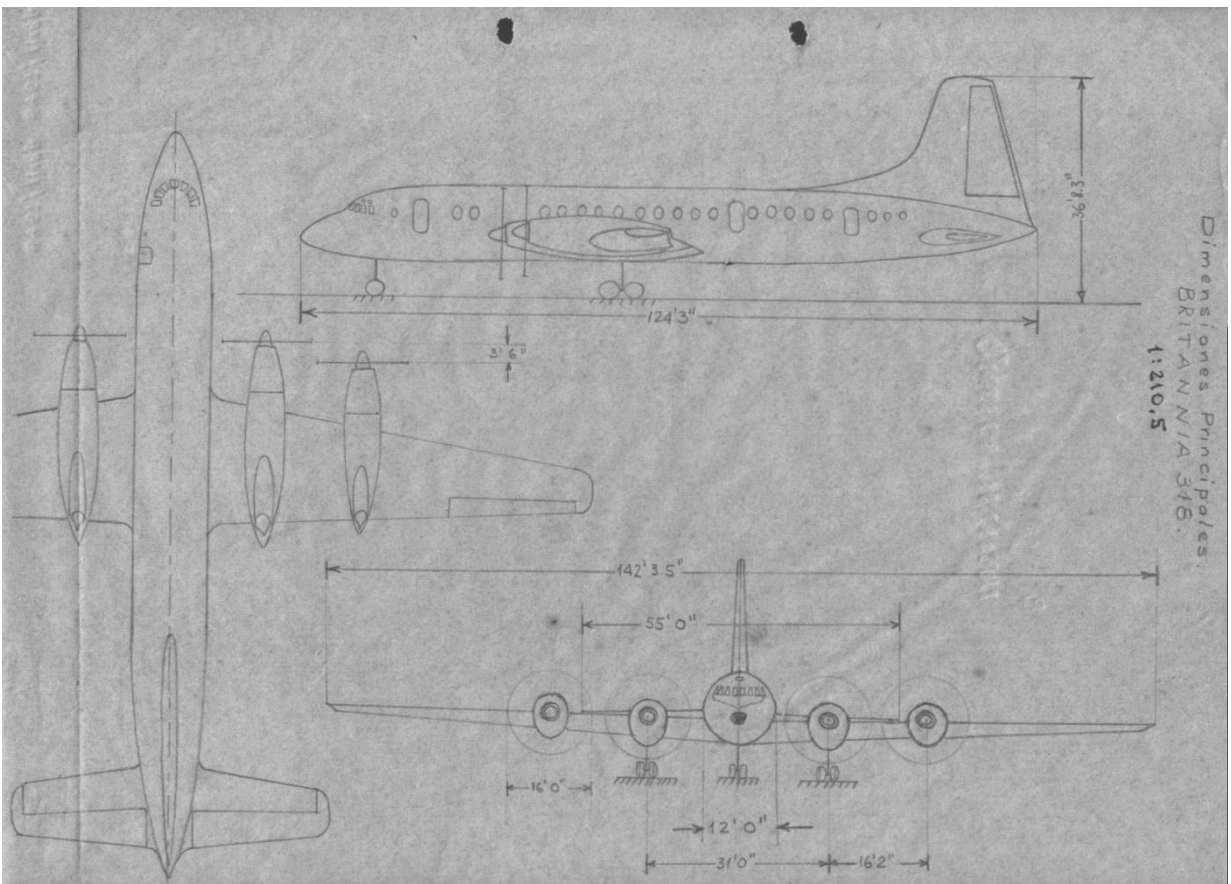

Dimensiones Principales:
 BRITAN N1A 316.
 1:210,5

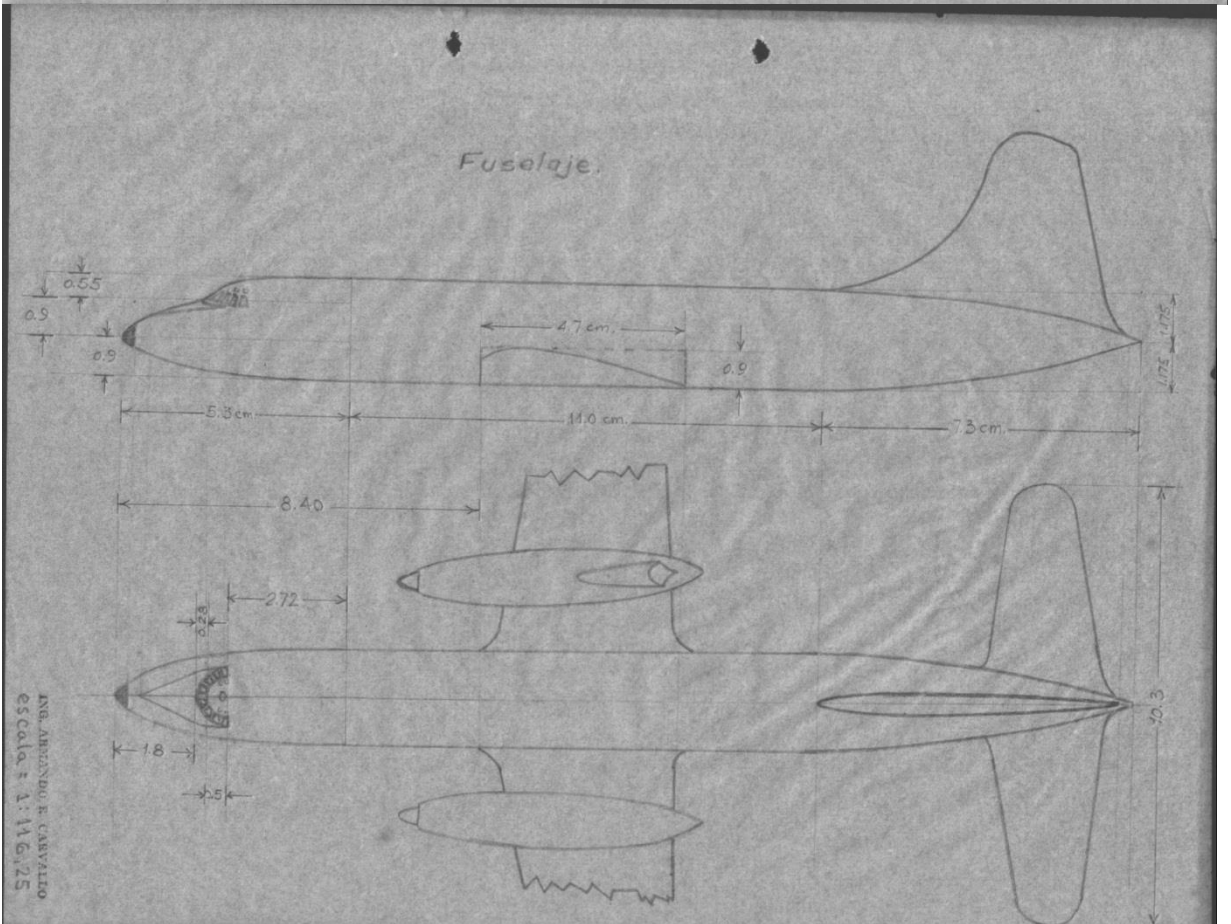

ING. ARMANDO F. CARVALLO
 ESCALA: 1:116,25

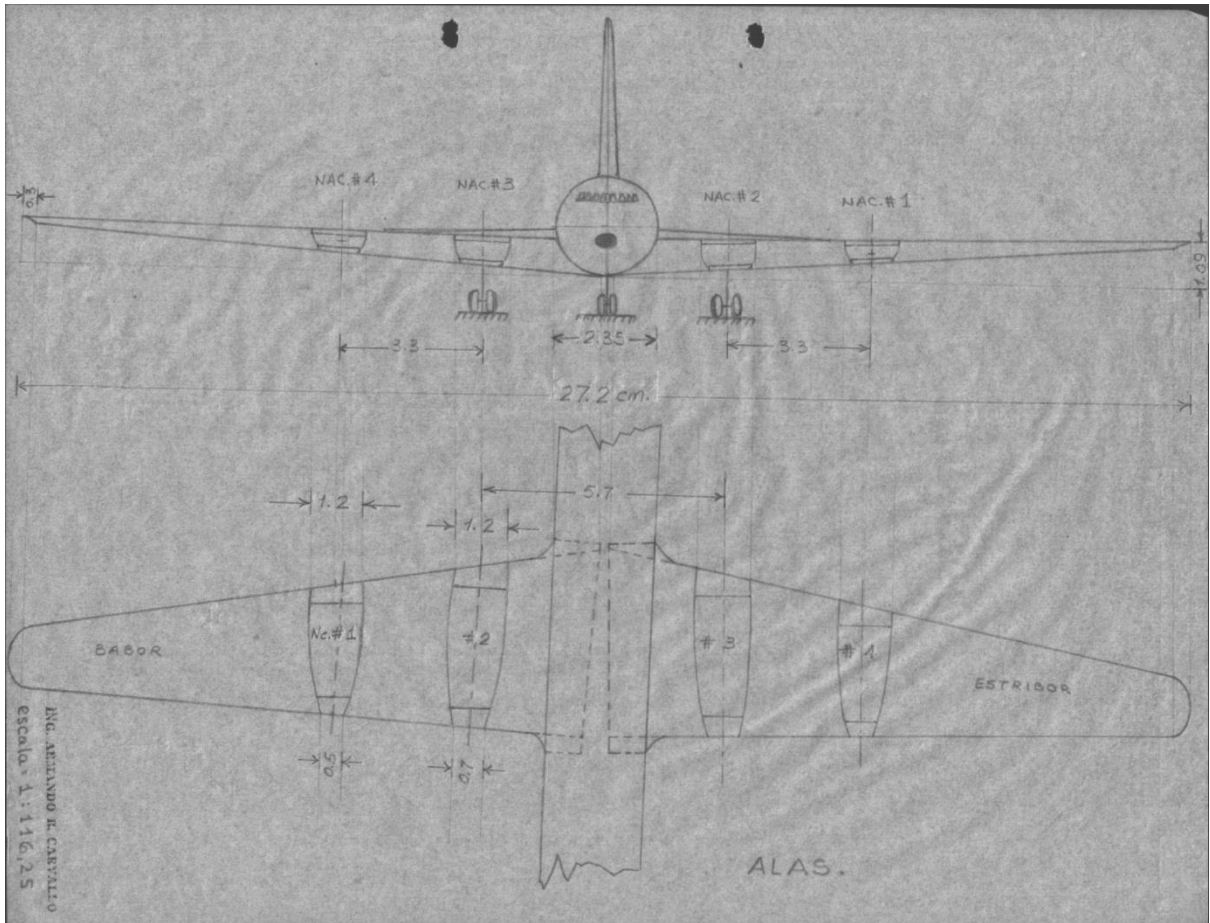

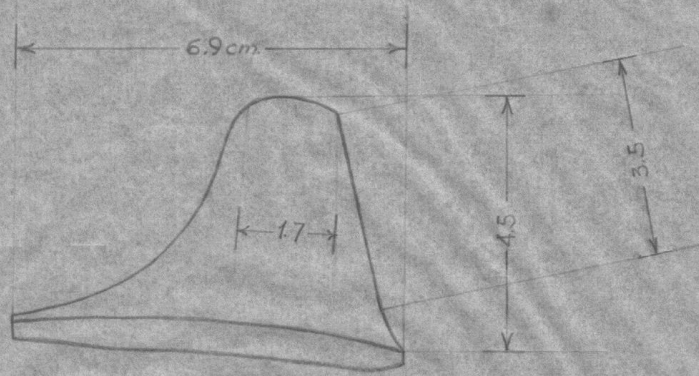

COLA

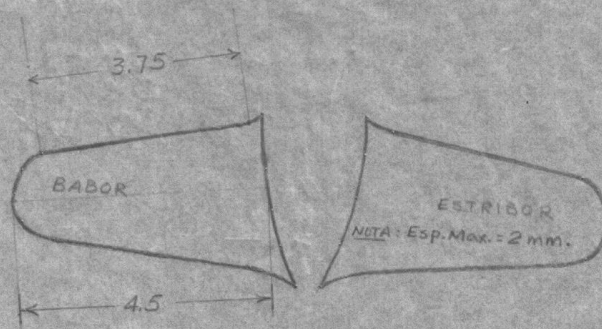

ESTABILIZADORES

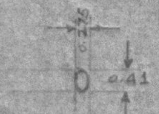

VENTANILLAS

ING. ARMANDO R. CARVALLO
Escala = 1:146,25

MOTOR Y NACELA # 2 y # 3

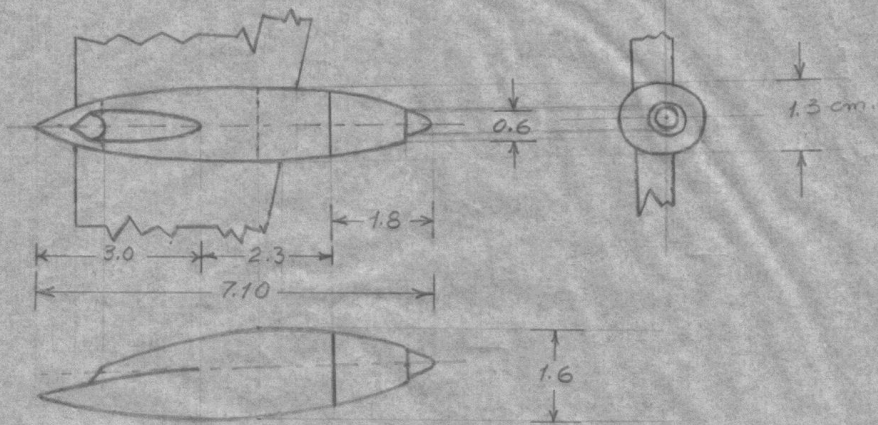

MOTOR Y NACELA # 1 y # 4

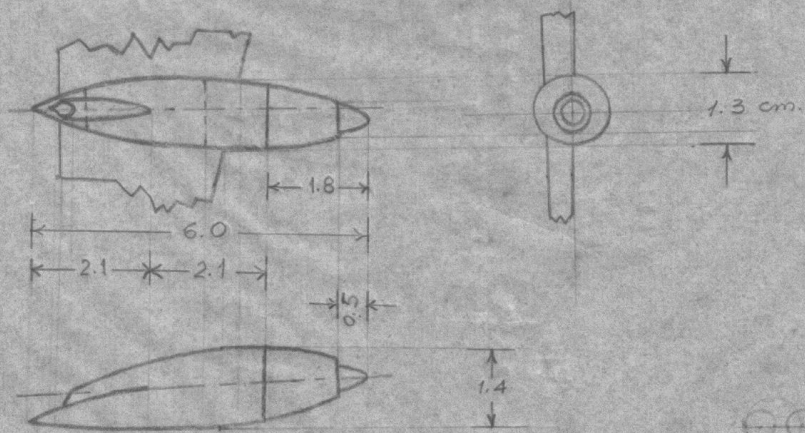

ING. ARMANDO R. CARVALLO
escala = 1:116,25

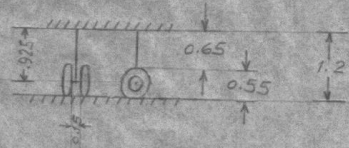
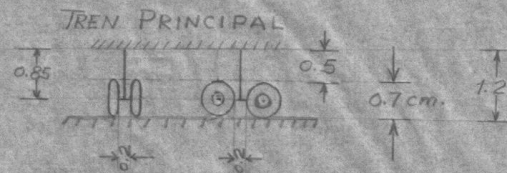

TREN DE NARIZ

PROPELA

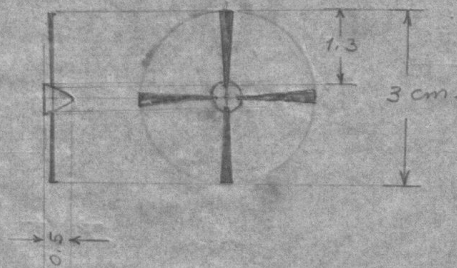

ING. ARMANDO E. CARVALLO
 escala = 1:116,25

Madera utilizada

1 Fuselaje	Palo de escoba
1 Cola	Caja de Tabacos
2 Estabilizadores	Cedro
2 Alas	Cedro
4 Nacelas y motores	Palo de escoba
4 Propelas (imitando giro)	celuloide
3 Trenes	Plastico (esc. 1:144)
10 Ruedas	Plastico (esc. 1:144)

La construcción comenzó y terminó en Abril de 1969 en el período de una semana.

Luego fue elevado al aeropuerto, donde el Cro. Humberto Sánchez pulió la madera y pintó la parte blanca y la parte aluminio (Taller de Pintura de Arturo de Aracón). En el propio taller el Cro. Alberto ^{filiteó los} franjas rojas y azul, pero al quedar defectuosas, trajo el modelo a la casa donde permaneció en esas mismas condiciones hasta enero de 1970 (estuvo en Boyeros hasta el mes de Sept. de 1969). El rojo y el azul fueron tapados por mí con calcomanía pintada de blanco, y luego, con la misma técnica, fue refranizado. Fue completamente terminado el 17 de febrero de 1970.

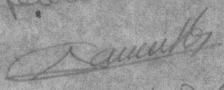
Ing. Armando R. Carvalli
17/Abril - 1970

